



|                         |
|-------------------------|
| <b>No. EXPEDIENTE</b>   |
| APORDOM-DAF-CM-2021-006 |
| <b>No. DOCUMENTO</b>    |
| NO.06-2021              |

Lunes, 08 de marzo de 2021.-

**AUTORIDAD PORTUARIA DOMINICANA**

Página 1 de 1

Certificación de existencia de fondos

DIRECCIÓN FINANCIERA

**REQUERIMIENTO** : Casetas.

**FECHA** : lunes, 08 de marzo de 2021

Yo, **Licdo. YUDIS MANUEL TERRERO**, en mi calidad de Director Financiero de AUTORIDAD PORTUARIA DOMINICANA.

**CERTIFICO:**

Que esta Dirección Financiera cuenta con la debida apropiación de fondos dentro del presupuesto del presente año 2021, y hace la reserva de la cuota de compromiso para el período **ENERO-MARZO** para la adquisición que se especifica a continuación:

**Adquisición de Garita prefabricada para ampliación del peaje de la entrada de la Sede Principal de APORDOM.**

**PRESUPUESTO:** DOSCIENTOS CUATRO MIL SEISCIENTOS DOCE PESOS CON 00/100. (RD\$ 204,612.00)

En ese sentido y en base al presupuesto aprobado el Procedimiento de Selección a utilizar para esta compra o contratación es **Compra Menor**.

Y para que conste, firmo la presente certificación,

  
**Licdo. YUDIS MANUEL TERRERO**  
 Director Financiero



/UR

DISTRIBUCIÓN Y COPIAS  
Original 1 – Expediente de Compras  
Copia1 – ARCHIVO





**AUTORIDAD PORTUARIA DOMINICANA**  
**SOLICITUD DE COMPRA O CONTRATACIÓN**  
 UNIDAD OPERATIVA DE COMPRAS Y CONTRATACIONES

08 de marzo de 2021.

Página 1 de 1

No. Solicitud: 06

**Objeto de la compra:** Adquisición de Garita prefabricada para ampliación del peaje de la entrada de la Sede Principal de APORDOM.

Rubro: **Garitas**

Planificada: No

### Detalle

| Ítem          | Código <sup>1</sup> | Cuenta presupuestaria <sup>2</sup> | Descripción  | Unidad de Medida | Cantidad Solicitada | Precio Unitario Estimado | Monto          |
|---------------|---------------------|------------------------------------|--|------------------|---------------------|--------------------------|----------------|
| 1             | 30201705            | Fondos de Recursos Propios.        | Adquisición de Garita para la Sede Principal de APORDOM. (Según Ficha Técnica) | UND              | 2                   | RD\$102,306.00           | RD\$204,612.00 |
| <b>Total:</b> |                     |                                    |  |                  |                     |                          | 204,612.00     |

### Plan de Entrega Estimado

| Ítem | Dirección de entrega   | Cantidad requerida | Fecha necesidad |
|------|--|--------------------|-----------------|
| 1    | La Sede Central, Km. 13 1/2, Carretera Sánchez, Haina Oriental | 2 Ítem             | Inmediato       |

*Heimy Uribe*  
 Heimy Uribe



**Responsable de la Unidad Operativa de Compras y Contrataciones**

<sup>1</sup> Conforme al Catálogo de Bienes y Servicios UNSPSC.

<sup>2</sup> Conforme a la lista de artículos del Portal Transaccional o de la Guía Alfabética de Imputación del Gasto de la Dirección General de Presupuesto.



AUTORIDAD PORTUARIA DOMINICANA

12 de marzo de 2021

Página 1 de 1

DIVISION DE COMPRAS Y CONTRATACIONES

CONVOCATORIA A COMPRA MENOR**APORDOM-DAF-CM-2021-0006****Adquisición de Garita prefabricada para ampliación del peaje de la entrada de la Sede Principal de APORDOM.**

AUTORIDAD PORTUARIA DOMINICANA en cumplimiento de las disposiciones de Ley No. 340-06 sobre Compras y Contrataciones Públicas de Bienes, Servicios, Obras y Concesiones de fecha Dieciocho (18) de Agosto del Dos Mil Seis (2006), modificada por la Ley No. 449-06 de fecha Seis (06) de Diciembre del Dos Mil Seis (2006), convoca a todos los interesados a presentar propuestas para **Adquisición de Garita prefabricada para ampliación del peaje de la entrada de la Sede Principal de APORDOM.**

Las Ofertas Económicas serán recibidas en sobres sellados hasta el día **miércoles, diecisiete (17) de marzo hasta las 10:00 a.m.** a través del portal transaccional o depositado en físico en la sede principal de Autoridad Portuaria Dominicana, ubicada en el Puerto de Haina, Margen Oriental, KM 13 1/2. Carretera Sánchez.

  
 María Isabel Mendoza  
 DIRECTORA ADMINISTRATIVA

DISTRIBUCIÓN Y COPIAS

Original 1 – Expediente de Compras

Copia1 – Agregar Destino



AUTORIDAD  
PORTUARIA  
DOMINICANA

## AUTORIDAD PORTUARIA DOMINICANA

### ESPECIFICACIONES TÉCNICA

#### Adquisición de Garita prefabricada para ampliación del peaje de la entrada de la Sede Principal de APORDOM.

COMPRA MENOR

REF. APORDOM-DAF-CM-2021-0006

Santo Domingo, Distrito Nacional  
República Dominicana.



### ESPECIFICACIONES TÉCNICA MÍNIMAS

| No. | Bienes  | Cantidad | Descripción   |
|-----|---------|----------|---|
| 1   | Casetas | 2        | <ul style="list-style-type: none"><li>• Piso Interior Vinil Negro</li><li>• Ventanas Corredizas Blancas y Fijas</li><li>• Estructura Metálica exterior lisa.</li><li>• Forro interior sheetrock</li><li>• Puerta metálica con llavín</li><li>• Techo 1 agua aluzinc</li><li>• Insulacion interior 4 pulgadas paredes , piso y techo</li><li>• Área de Piso Interior : 8.05 m2</li><li>• Planos Anexo</li><li>• Instalación</li></ul> <p>Para ser instaladas en la Sede Principal de APORDOM , requiere ser soldada a las casetas que ya tenemos en existencia en nuestra institución.</p> |

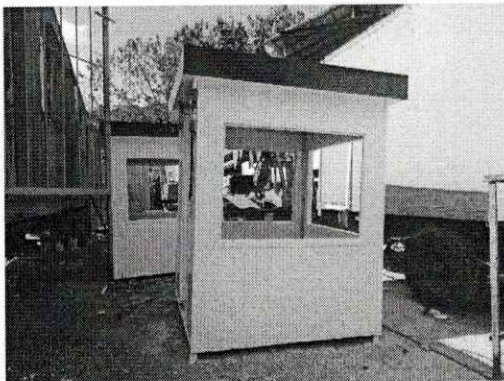

**TIEMPO DE ENTREGA:**

Inmediato

**LUGAR DE ENTREGA:**

La Sede Central, Km. 13 1/2, Carretera Sánchez, Haina.

**FACTURACIÓN Y CONDICIONES DE PAGO:**

Al presentar su propuesta el oferente debe otorgar un crédito a 60 días, luego de emitida la factura con la recepción de los bienes o servicios. El oferente debe facturar con las entregas del servicio.

---

**VÍAS DE CONTACTOS:**

Para cualquier consulta o aclaración los datos de contacto son los siguientes:

**Autoridad Portuaria Dominicana**

**Dirección Administrativa**

**Teléfonos:** 809-537-0055 Ext.2218/2799/2181

Email: [apordomcompras@gmail.com](mailto:apordomcompras@gmail.com) / [huribe@portuaria.gob.do](mailto:huribe@portuaria.gob.do) / [mcandelario@portuaria.gob.do](mailto:mcandelario@portuaria.gob.do)

**Contactos:** División de Compras y Contrataciones

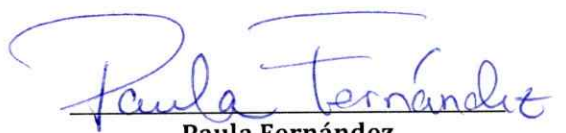

**Paula Fernández**  
Sub-Directora de la Dirección de Ingeniería.

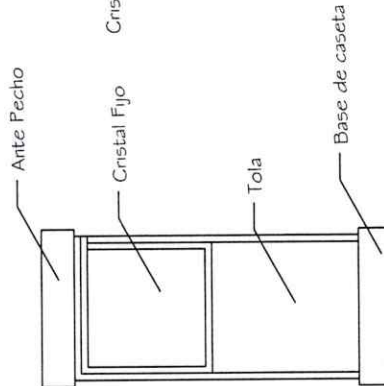
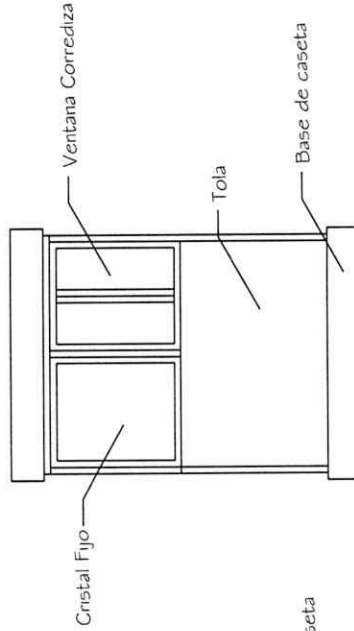
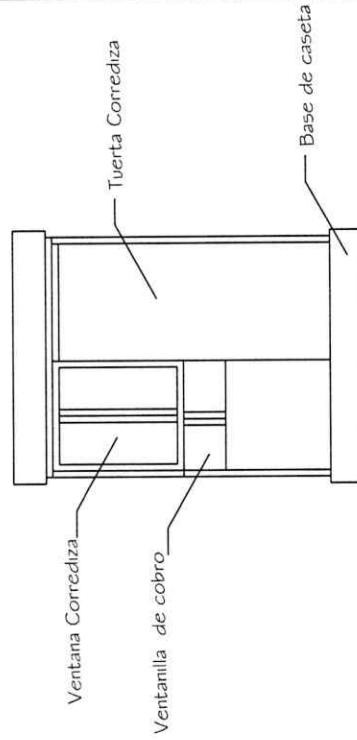
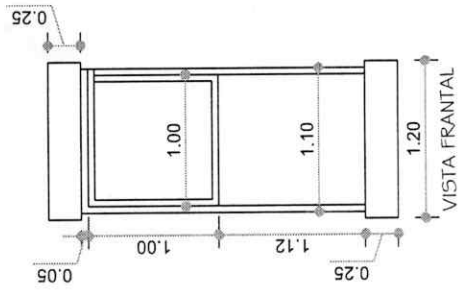
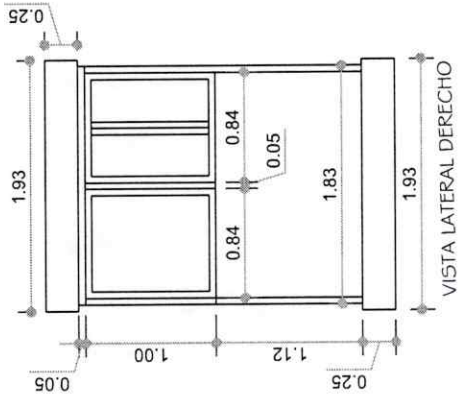
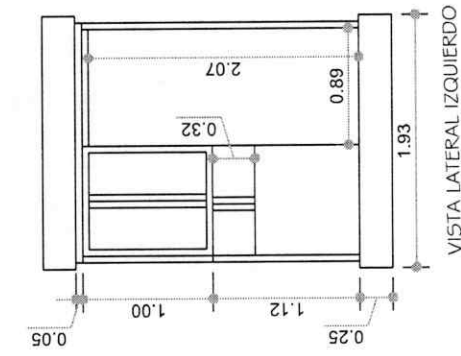

VISTA LATERAL IZQUIERDO

VISTA LATERAL DERECHO

VISTA FRONTAL

1  
A1

ELEVACION  
CASETA DE PEAJE



JEAN LUIS RODRIGUEZ  
DIRECTOR GENERAL

JUAN MIGUEL DE LOS SANTOS  
DIRECTOR GENERAL

DIVISION DE DISEÑO  
Y PRESUPUESTO DE OBRAS

SERVICIOS TECNICOS Y  
DISEÑO DE OBRAS

PROYECTO

PUERTO DE JAMAICA  
MARIEN ORIENTAL

INSTITUCION

PLANO GENERAL PUERTO  
JAMAICA ORIENTAL

CONTRATO

PLANO GENERAL  
CASA DE PEAJE

CONTRATO

PROYECTO

PLANO GENERAL

PROYECTO

PLANO GENERAL

PROYECTO

PLANO GENERAL

PROYECTO

PLANO GENERAL

PROYECTO

PLANO GENERAL

PROYECTO

PLANO GENERAL

PROYECTO

PLANO GENERAL

PROYECTO

PLANO GENERAL

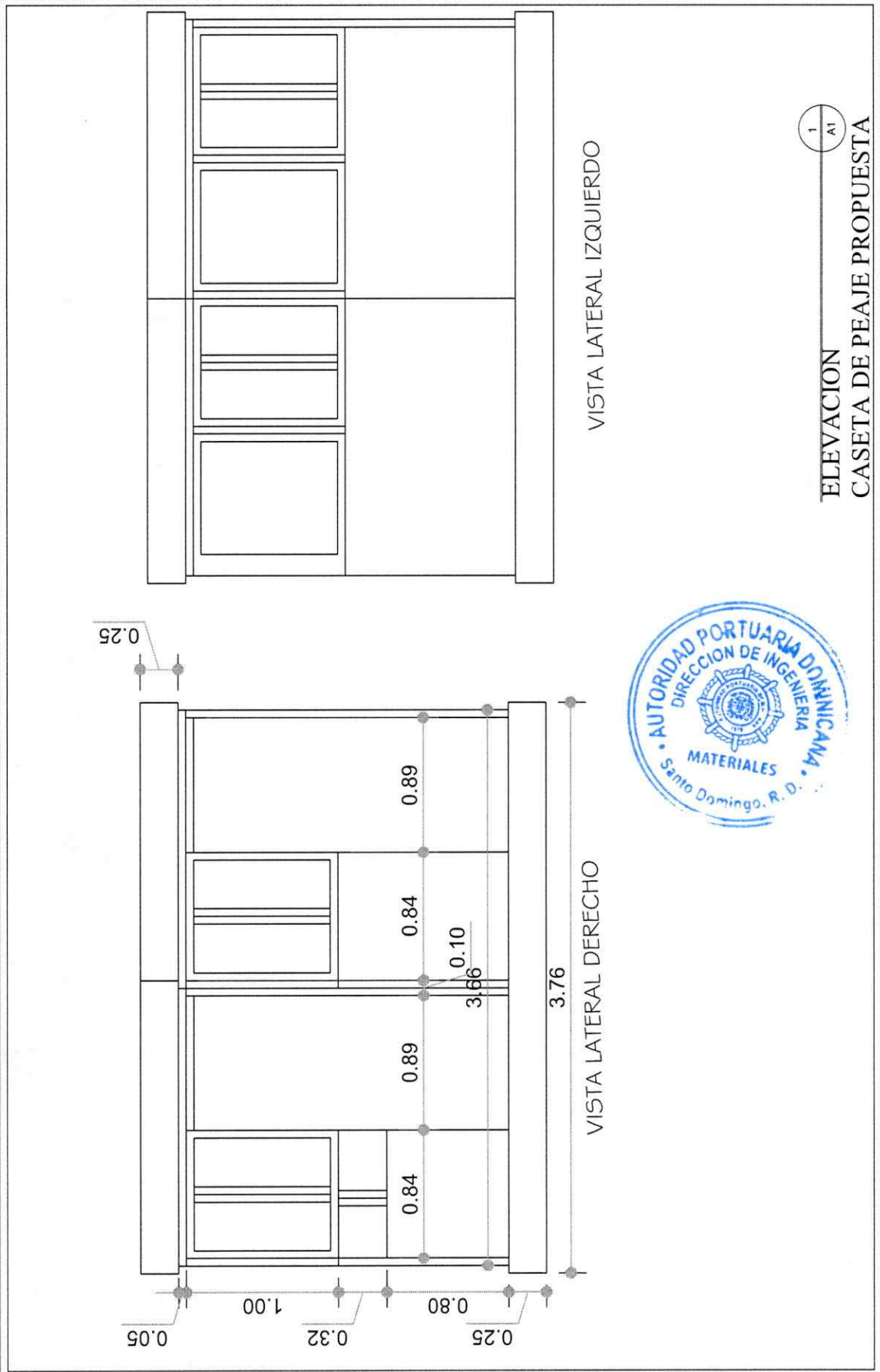

ELEVACION  
CASETA DE PEAJE PROPUESTA

1/1



**AUTORIDAD  
PORTUARIA  
DOMINICANA**

**AUTORIDAD PORTUARIA DOMINICANA**

**CONDICIONES GENERALES/TÉRMINOS  
DE REFERENCIA LA ADQUISICIÓN DE  
GARITA PREFABRICADA PARA  
AMPLIACIÓN DEL PEAJE DE LA  
ENTRADA DE LA SEDE PRINCIPAL DE  
APORDOM.**

**REF. APORDOM-DAF-CM-2021-0006**

Santo Domingo, Distrito Nacional  
República Dominicana.







## 1. INVITACIÓN A PRESENTAR OFERTAS:

Autoridad Portuaria Dominicana les invita a participar del procedimiento de Compra Menor de referencia No. **APORDOM-DAF-CM-2021-0006**, a fin de presentar su mejor oferta para la **Adquisición de Garita prefabricada para ampliación del peaje de la entrada de la Sede Principal de APORDOM**. Ref. No. APORDOM-DAF-CM-2021-0006.

La presente invitación se hace de conformidad a los Artículos No. 16 y 17, de la Ley No. 340-06, de fecha dieciocho (18) de agosto del dos mil seis (2006), sobre Compras y Contrataciones de Bienes, Servicios, Obras y Concesiones y su posterior modificación contenida en la ley No. 449-06 de fecha seis (6) de diciembre del dos mil seis (2006).

## 2. OBJETO DEL PROCESO

Adquisición de Garita para la remodelación del peaje en la entrada Principal de la Institución y para el peaje de Azua, de acuerdo a las especificaciones técnicas descritas en el presente documento, con criterio precio/calidad, mediante el proceso de compras correspondiente.

## 3. ESPECIFICACIONES TÉCNICAS:

El oferente deberá cotizar cada detalle que presentaremos a continuación en las Especificaciones Técnicas.

| Ítems | Descripción   | Unidad | Cantidad |
|-------|---|--------|----------|
| 1     | Adquisición de Garita prefabricada para ampliación del peaje de la entrada de la Sede Principal de APORDOM.<br><i>(Según Ficha Técnica)</i><br><i>Nota: La visita Técnica es de carácter obligatorio.</i> | UD     | 2        |

## 4. INSTRUCCIONES PARA LA PRESENTACIÓN DE LA PROPUESTA

Las propuestas serán recibidas en sobre sellados hasta el día **miércoles, diecisiete (17) de marzo de 2021, hasta las 10:00 a.m.**, Sede Central de Autoridad Portuaria Dominicana, ubicada en el Km. 13 ½ Carretera Sánchez, Puerto de Haina Oriental o a través del Portal Transaccional del Sistema Informático para la gestión de las compras y contrataciones del Estado Dominicano, el oferente deberá presentar sus propuestas firmadas, en un (1) sobre sellado, conteniendo dentro la Oferta Técnica y Oferta Económica. El sobre deberá contener en su cubierta la siguiente identificación





**AUTORIDAD  
PORTUARIA  
DOMINICANA**

**.NOMBRE DEL OFERENTE (FIRMA Y SELLO)**

**PRESENTACIÓN DE OFERTA:** Técnica / económica

**REFERENCIA:** APORDOM-DAF-CM-2021-0006.

**A) Contenido del Sobre oferta técnica y Oferta Económica:**

1. **Formulario** de Información sobre Oferente, completo, firmado y sellado.
2. **Formulario** de Oferta Económica Ref. SNCC.F.033, firmado y sellado.
3. **Carta** emitida por el oferente, firmada y sellada donde otorgue el crédito a Autoridad Portuaria Dominicana a 60 días luego de emitida la factura.
4. **Certificación** de Registro de Proveedores del Estado (**RPE**), emitido por la Dirección General de Contrataciones Públicas. Con el rubro correspondiente para este proceso de compras.
5. **Certificación** emitida por la Dirección General de Impuestos Internos (**DGII**), donde se manifieste que el Oferente se encuentra al día en el pago de sus obligaciones fiscales.
6. **Certificación** emitida por la Tesorería de la Seguridad Social, donde se manifieste que el Oferente se encuentra al día en el pago de sus obligaciones de la Seguridad Social o en su defecto la Certificación de no empleado.

---

**OTRAS CONDICIONES PARA LA PRESENTACIÓN DE LA OFERTA:**

1. Su oferta económica debe ser presentada en pesos dominicanos, las ofertas presentadas en una moneda diferente serán descalificadas.
2. Su oferta económica debe tener el ITBIS transparentado.
3. Los oferentes son responsables de los errores presentados en la propuesta el precio unitario cotizado prevalecerá para consideraciones en la adjudicación final, todas las cantidades y cifras totales estarán impresas en números y letras.
4. El oferente que resulte adjudicatario es responsable de hacer entrega de los bienes o servicios conforme a lo requerido en este documento.

---

**6. CRITERIOS DE EVALUACIÓN:**

Un personal de La Autoridad Portuaria Dominicana evaluará las propuestas presentadas, a fin de determinar si estas satisfacen los requerimientos establecidos en las presentes Condiciones Generales del Proceso.

Método: **CUMPLE /NO CUMPLE.**





**AUTORIDAD  
PORTUARIA  
DOMINICANA**

## 7. CRONOGRAMA DE ACTIVIDADES

| ACTIVIDADES  | PERIDODO DE EJECUCIÓN  |
|--|--|
| Publicación/ llamado a participar                          | Viernes 12 de marzo de 2021.   |
| Visita Técnica   | Lunes 15 de marzo de 2021 a las 10:30 am , punto de encuentro en la Sede Central de Autoridad Portuaria Dominicana, ubicada en el Km. 13 ½ Carretera Sánchez, Puerto de Haina Oriental.              |
| Periodo de realizar consultas por parte de los interesados | Hasta el Lunes 15 de marzo de 2021 a las 05:20 p.m. a través del correo de <a href="mailto:apordomcompras@gmail.com">apordomcompras@gmail.com</a> o portal transaccional de Compras y Contrataciones |
| Plazo para emitir respuestas                               | Martes 16 de marzo de 2021 a través del portal transaccional de Compras y Contrataciones.  |
| Recepción de Ofertas                                       | Hasta el Miércoles 17 de marzo de 2021 hasta las 10:00 a.m.  |
| Adjudicación   | Lunes cinco (05) de abril 2021.  |
| Notificación y Publicación de la Adjudicación              | 5 días después de la adjudicación  |

## 08. CRITERIOS DE ADJUDICACIÓN:

La adjudicación será decidida a favor del oferente cuya propuesta cumpla con los requisitos exigidos y sea calificada como la más conveniente para el beneficio institucional, teniendo en cuenta la calidad, precio, tiempo de entrega, cumplimiento de las especificaciones técnicas y las demás condiciones establecidas en el presente documento.

*ML*

## 9. LUGAR DE ENTREGA:

Sede Central de Autoridad Portuaria Dominicana, ubicada en el Km. 13 ½ Carretera Sánchez, Puerto de Haina Oriental

## 10. TIEMPO DE ENTREGA:

Será informado luego de la entrega de la Orden de Compras.





**AUTORIDAD  
PORTUARIA  
DOMINICANA**

---

### **09. FACTURACIÓN Y CONDICIONES DE PAGO:**

Al presentar su propuesta el oferente debe otorgar un crédito a 60 días, luego de emitida la factura con la recepción de los bienes o servicios.

---

### **11. VÍAS DE CONTACTOS:**

Para cualquier consulta o aclaración los datos de contacto son los siguientes: **Autoridad Portuaria Dominicana / Dirección Administrativa**

**Teléfonos:** 809-537-0055 Ext.2218

Email: [huribe@portuaria.gob.do](mailto:huribe@portuaria.gob.do) / [mcandelario@portuaria.gob.do](mailto:mcandelario@portuaria.gob.do) / [apordomcompras@gmail.com](mailto:apordomcompras@gmail.com)

**Contactos:** División de Compras y Contrataciones.

---



**AUTORIDAD PORTUARIA DOMINICANA  
(APORDOM)**

---

**Referencia No.: APORDOM-DAF-CM-2021-0006**

En la ciudad de Santo Domingo de Guzmán, República Dominicana, siendo las diez horas de la mañana (10:00 a.m.), del día ocho (08) de marzo del año dos mil veintiuno (2021), el Señor Jean Luis Rodríguez Jiménez, Máxima Autoridad Ejecutiva de la institución, ha decidido lo siguiente:

**VISTA:** La Ley No. 340-06, sobre Compras y Contrataciones Públicas de Bienes, Servicios, Obras y Concesiones, de fecha dieciocho (18) de agosto de dos mil seis (2006) y su posterior modificación contenida en la Ley No. 449-06, de fecha seis (6) de diciembre de dos mil seis (2006).

**VISTO:** El Reglamento de Aplicación de la Ley No. 340-06, emitido mediante el Decreto No. 543-12, de fecha seis (6) de septiembre de dos mil doce (2012).

**VISTA:** La Resolución No. 20/2010, de fecha dieciséis (16) de noviembre del año dos mil diez (2010), emitida por la Dirección General de Contrataciones Públicas. 

**VISTA:** La Resolución No. 01/2021, de fecha cinco (5) de enero del año dos mil veintiuno (2021), emitida por la Dirección General de Contrataciones Públicas.

**VISTO:** El Decreto No. 15-17, de fecha ocho (8) de febrero del año dos mil diecisiete (2017).

**VISTO:** El Manual de Procedimientos de Compras y Contrataciones, emitido por la Dirección General de Contrataciones Públicas.

**VISTOS:** El Requerimiento Interno, realizado por la Dirección de Ingeniería.

**VISTA:** La Solicitud de Compras No.06, emitida por la División de Compras de Autoridad Portuaria Dominicana, de fecha ocho (08) de marzo del año dos mil veintiuno (2021).

**VISTA:** La Certificación de Fondos emitida por la Dirección Financiera de Autoridad Portuaria Dominicana, de fecha ocho (08) de marzo del año dos mil veintiuno (2021).

**CONSIDERANDO:** Que el artículo 30 del Reglamento de Aplicación de la Ley No. 340-06, emitido mediante el Decreto No. 543-12, indica:

*“Los procedimientos de selección a los que se sujetarán las compras y contrataciones son: Licitación Pública Nacional o Internacional, Licitación Restringida, Sorteos de Obras, Comparación de Precios, Compras Menores y Subasta Inversa. (...)”*

**Inicio de Expediente**

**Referencia No.: APORDOM-DAF-CM-2021-0006**

**CONSIDERANDO:** Que el artículo 51 del Reglamento de Aplicación de la Ley No. 340-06, emitido mediante el Decreto No. 543-12, establece:

*“La unidad responsable de la organización, conducción y ejecución del proceso de compras menores, es la Dirección Administrativa-Financiera o su equivalente, de la Entidad Contratante, previa autorización de la máxima autoridad ejecutiva.”*

**CONSIDERANDO:** Que el artículo 52 del Reglamento de Aplicación de la Ley No. 340-06, emitido mediante el Decreto No. 543-12, establece:

*“Las entidades contratantes sujetas a la Ley de Compras y Contrataciones y del presente Reglamento, deberán cumplir las normas y procedimientos descritos en los manuales de procedimientos emitidos por el Órgano para la realización de la compra menor.”*

**CONSIDERANDO:** Que el artículo 3 del Decreto 15-17, de fecha ocho (8) de febrero del año dos mil diecisiete (2017), establece:

*“(..) Los órganos y entes públicos sujetos a las instrucciones contenidas en este decreto no iniciarán procesos de compras o contrataciones de bienes, servicios, obras y concesiones, ni de transferencias al sector privado, sin contar con el “Certificado de apropiación presupuestaria” donde conste la existencia de balance suficiente en la cuenta presupuestaria que corresponda, por el monto total del egreso previsto.”*

**CONSIDERANDO:** Que el resuelve primero de la Resolución No. 20/2010, emitida por la Dirección General de Contrataciones Públicas, en fecha dieciséis (16) de noviembre de dos mil diez (2010), establece:

*“**PRIMERO: APROBAR** como al efecto **APRUEBA** el Manual de Procedimientos de Compras y Contrataciones Públicas, y a tales efectos, todos y cada uno de los procedimientos que integran el mismo, que forman parte del Sistema Nacional de Compras y Contrataciones Públicas, es decir, Licitación Pública, Licitación Restringida, Sorteo de Obras, Comparación de Precios, Compras menores y Compras Directas, las cuales son de **uso obligatorio** (...)”*

**CONSIDERANDO:** Que el punto 01.01 del Manual de Procedimiento de Compras y Contrataciones, Compra Menor, establecido por el Órgano Rector, Dirección General de Contrataciones Públicas, dispone:

*“Todo proceso de compra o contratación se inicia con el consolidado de todos los requerimientos realizados por las diferentes Unidades Requirentes (UR), debiendo ser aprobado por la Máxima Autoridad Ejecutiva de la Entidad Contratante (...)”*

**CONSIDERANDO:** Que adicionalmente, el Manual de Procedimiento de Compras y Contrataciones establecido por el Órgano Rector, Dirección General de Contrataciones Públicas, en el punto 02.03, Compra Menor, establece:

*“La Máxima Autoridad Ejecutiva, revisa la solicitud y la Certificación de Existencia de Fondos, y apodera a la Dirección Administrativa Financiera, o su equivalente, para que dé inicio al procedimiento correspondiente (...)”*

**CONSIDERANDO:** Que la Resolución No. 01/2021, de fecha cinco (5) de enero del año dos mil veintiuno (2021), emitida por la Dirección General de Contrataciones Públicas, indica los

**Inicio de Expediente**

**Referencia No.: APORDOM-DAF-CM-2021-0006**

umbrales para la determinación de los procedimientos de compras y contrataciones durante el ejercicio correspondiente al año dos mil veintiuno (2021), y establece que toda compra o contratación de bienes o servicios que comprenda un monto desde Ciento treinta y un mil cuatrocientos treinta y tres pesos dominicanos con cero centavos (RD\$131,433.00), hasta Novecientos ochenta y cinco mil setecientos cuarenta y ocho pesos dominicanos con noventa y nueve centavos (RD\$985,748.99), deberá realizarse mediante Compra Menor.

**CONSIDERANDO:** Que es obligación de Autoridad Portuaria Dominicana, garantizar que las compras y contrataciones de bienes y servicios que realice la institución sean efectuadas con irrestricto apego a la normativa vigente y a los principios de participación, transparencia, libre competencia e igualdad de condiciones para todos los oferentes, entre otros.

Por todo lo anteriormente expuesto y vistos todos los documentos que forman parte del expediente, conforme a las atribuciones conferidas en la Ley No. 340-06, sobre Compras y Contrataciones Públicas de Bienes, Servicios, Obras y Concesiones, de fecha dieciocho (18) de agosto del año dos mil seis (2006), su modificatoria contenida en la Ley No. 449-06, de fecha seis (6) de diciembre del año dos mil seis (2006), y el Reglamento de Aplicación, emitido mediante el Decreto No. 543-12, de fecha seis (6) de septiembre del año dos mil doce (2012), se adoptan las siguientes resoluciones:

**RESUELVE:**

**Resolución Número Uno (1):**

**APROBAR**, como al efecto **APRUEBA**, la Solicitud de Compras No.06, realizada por la División de Compras de Autoridad Portuaria Dominicana, de fecha ocho (08) de marzo del año dos mil veintiuno (2021), respecto al requerimiento interno de la Dirección de Ingeniería, en el marco de **Adquisición de Garita prefabricada para ampliación del peaje de la entrada de la Sede Principal de APORDOM**.

**Resolución Número Dos (2):**

**APODERAR**, como al efecto **APODERA**, a la Dirección Administrativa de Autoridad Portuaria Dominicana, para dar inicio al procedimiento de Compra Menor para la **Adquisición de Garita prefabricada para ampliación del peaje de la entrada de la Sede Principal de APORDOM, Ref.: APORDOM-DAF-CM-2021-0006**, con irrestricto apego a lo establecido en la Constitución de la República Dominicana, la Ley No. 340-06 sobre Compras y Contrataciones Públicas de Bienes, Servicios, Obras y Concesiones, y su posterior modificación contenida en la Ley No. 449-06, el Reglamento de Aplicación de la Ley No. 340-06, el Manual de Procedimiento de Compras y Contrataciones, las Resoluciones de Políticas emitidas por el Órgano Rector, y demás normativas vigentes que rigen la materia.

**Resolución Número Tres (3):**

**ORDENAR**, como al efecto **ORDENA**, que se garantice la participación del mayor número de oferentes que puedan atender el requerimiento objeto del presente procedimiento.

**Inicio de Expediente**

**Referencia No.: APORDOM-DAF-CM-2021-0006**

**Resolución Número Cuatro (4):**

**ORDENAR**, como al efecto **ORDENA**, a la Unidad de Compras y Contrataciones de Autoridad Portuaria Dominicana a la publicación de la presente Acta, la Solicitud de Compras, el Certificado de Apropriación Presupuestaria y las Especificaciones Técnicas del presente procedimiento en la web de Autoridad Portuaria Dominicana [www.apordom.gob.do](http://www.apordom.gob.do) y en el portal administrado por el Órgano Rector, Dirección General de Contrataciones Públicas, [www.comprasdominicana.gov.do](http://www.comprasdominicana.gov.do).

En la ciudad de Santo Domingo de Guzmán, República Dominicana, a los ocho (08) días del mes de marzo del año dos mil veintiuno (2021).

  
\_\_\_\_\_  
Jean Luis Rodríguez Jiménez  
**Director Ejecutivo**





Acta No.: APORDOM-2021-0006

DIRECCIÓN ADMINISTRATIVA  
AUTORIDAD PORTUARIA DOMINICANA

Referencia No.: APORDOM-DAF-CM-2021-0006

En el salón de reuniones de Autoridad Portuaria Dominicana, ubicada en el Puerto de Haina Margen Oriental, Kilometro 13 ½ de la Carretera Sánchez, Santo Domingo, República Dominicana, siendo las tres horas de la tarde (03:00 p.m.) del día diecisiete (17) del mes de marzo del presente año dos mil veintiuno (2021), se reunieron los señores (as): **Licdo. Yudis Manuel Terrero**, Director Financiero, **Licda. Olga Núñez**, Directora de Planificación, **Licdo. Moises Richardson**, Responsable Oficina Libre Acceso a la Información y **Licda. Heimy Uribe**, Encargada de la División de Compras y Contrataciones: para decidir sobre la adjudicación del procedimiento de compras menor para la Adquisición de Garita prefabricada para ampliación del peaje de la entrada de la Sede Principal de APORDOM, Ref.: APORDOM-DAF-CM-2021-0006.

La Encargada de Compras y Contrataciones, de Autoridad Portuaria Dominicana dejó abierta la sesión y continuando con el uso de la palabra, expuso lo siguiente:

AGENDA

PUNTO ÚNICO: DECIDIR SOBRE:

La adjudicación del Proceso de Compra Menor para la Adquisición de Garita prefabricada para ampliación del peaje de la entrada de la Sede Principal de APORDOM. Ref.: APORDOM-DAF-CM-2021-0006.

**POR CUANTO:** Que en fecha ocho (08) del mes de marzo del año dos mil veintiuno (2021), se emitió la solicitud para la Adquisición de Garita prefabricada para ampliación del peaje de la entrada de la Sede Principal de APORDOM, solicitado por la Dirección de Ingeniería.

**POR CUANTO:** Que en fecha ocho (08) del mes de marzo del año dos mil veintiuno (2021), la Dirección Financiera de esta entidad emitió la Certificación de Fondos, donde se verifica y hace constar que esta entidad contratante cuenta con la apropiación de fondos suficiente.

**POR CUANTO:** Que en fecha ocho (08) del mes de marzo del año dos mil veintiuno (2021), el Director Ejecutivo de Autoridad Portuaria Dominicana autorizó mediante el Acta No.: APORDOM-2021-0006, a la Unidad Operativa de Compras y Contrataciones para que diera inicio al Expediente Administrativo y el día doce (12) del mes de marzo del año dos mil veintiuno (2021), se procedió Cargar en el Portal de Compras Dominicana, administrado por la Dirección General de Contrataciones Públicas (DGCP), Órgano Rector de las Contrataciones Públicas.



*Handwritten initials and signature:* M.R.

*Handwritten signature:*

**Adjudicación**

Referencia No.: APORDOM-DAF-CM-2021-0006

**POR CUANTO:** Que en fecha doce (12) del mes de marzo del año dos mil veintiuno (2021), se procedió a invitar los oferentes, quienes están debidamente inscritos en el Registro de Proveedores del Estado (RPE), a participar en el procedimiento de compra menor para la ocho (08) del mes de marzo. Ref.: APORDOM-DAF-CM-2021-0006, a saber: 1) Construpa Constructora Padilla, SRL ; 2) Constructora Wegar, SRL y 3) Express Trailer Services ETS, SRL.

**POR CUANTO:** Que, de igual forma, la convocatoria conjuntamente con las especificaciones o fichas técnicas del procedimiento, fueron debidamente publicadas en el portal Administrado por el Órgano Rector en la misma fecha en que se procedió con la remisión de las invitaciones vía correo electrónico institucional, otorgando a los oferentes un plazo hasta las 10:00 a.m. del día diecisiete (17) de marzo del año dos mil veintiuno (2021), para presentar sus ofertas.

**POR CUANTO:** Que fueron recibidas dentro del plazo establecido en formato digital a través del Portal Transaccional del Sistema Informático para la Gestión de las Compras y Contrataciones del Estado Dominicano. Las ofertas A saber: 1) Serd-Net, SRL; y recibida en físico la oferta A saber: 1) Express Trailer Services ETS, SRL.

**POR CUANTO:** Que se procedió a dar formal apertura a las propuestas de las empresas antes citadas, para que inmediatamente se efectúe la correspondiente evaluación. Asimismo, se dio formal lectura del monto total de las ofertas:

| NOMBRE DEL OFERENTE               | MONTO TOTAL DE LA OFERTA ECONÓMICA |
|-----------------------------------|------------------------------------|
| Express Trailer Services ETS, SRL | RD\$ 204,612.00                    |
| Serd-Net, SRL                     | RD\$ 210,040.00                    |

**CONSIDERANDO:** Que es obligación de Autoridad Portuaria Dominicana, garantizar que las compras de bienes y servicios que realice la institución sean realizadas con irrestricto apego a la normativa vigente y a los principios de transparencia, libre competencia e igualdad de condiciones para todos los oferentes, entre otros.

**CONSIDERANDO:** Que el artículo 26 de la referida Ley No. 340-06, establece que: "La adjudicación se hará en favor del oferente cuya propuesta cumpla con los requisitos y sea calificada como la más conveniente para los intereses institucionales y del país, teniendo en cuenta el precio, la calidad, la idoneidad del oferente y demás condiciones que se establezcan en la reglamentación, de acuerdo con las ponderaciones puestas a conocimiento de los oferentes a través de los pliegos de condiciones respectivos".

**CONSIDERANDO:** Que de conformidad con las disposiciones de la citada Ley No. 340-06, su Reglamento de Aplicación emitido mediante el Decreto No. 543-12 de fecha 06 de septiembre

**Adjudicación**

**Referencia No.: APORDOM-DAF-CM-2021-0006**

de 2012 y el Manual de Procedimientos emitido por la Dirección General de Contrataciones Públicas, la adjudicación en procesos de Compras Menores debe formalizarse mediante acto administrativo.

**CONSIDERANDO:** Los términos establecidos en las condiciones generales del proceso para los criterios de evaluación y adjudicación.

**VISTA:** La Ley No. 340-06, sobre Compras y Contrataciones Públicas de Bienes, Servicios, Obras y Concesiones, de fecha dieciocho (18) de agosto del año dos mil seis (2006) y su modificación contenida en la Ley 449-06, de fecha seis (06) de diciembre del año 2006.

**VISTO:** El Reglamento de Aplicación de la Ley No. 340-06, emitido mediante el Decreto No. 543-12 de fecha 06 de septiembre de 2012.

**VISTO:** El Manual de Procedimientos, aprobado mediante la Resolución No. 20/2010, de fecha... (...) del mes de noviembre de dos mil diez (2010) de la Dirección General de Contrataciones Públicas de la República Dominicana.

**VISTA:** Las solicitudes de compras, de fecha ocho (08) del mes de marzo del año dos mil veintiuno (2021) emitidas por la División de Compras y Contrataciones de Autoridad Portuaria Dominicana.

**VISTA:** La Certificación de Fondos de fecha ocho (08) del mes de marzo del año dos mil veintiuno (2021) emitida por la Dirección Financiera de Autoridad Portuaria Dominicana.

**VISTAS:** Las Ofertas Técnicas y Económicas presentadas por los oferentes participantes. JN

**VISTO:** El cuadro comparativo de ofertas económicas presentadas, donde se procedió a ponderar las ofertas a criterio de relación precio/calidad. M.R

Por todo lo anteriormente expuesto y vistos todos los documentos que forman parte del expediente, conforme a las atribuciones conferidas en la Ley No. 340-06, sobre Compras y Contrataciones Públicas de Bienes, Servicios, Obras y Concesiones, de fecha dieciocho (18) de agosto del año dos mil seis (2006), su modificatoria contenida en la Ley No. 449-06, de fecha seis (6) de diciembre del año dos mil seis (2006), y el Reglamento de Aplicación, emitido mediante el Decreto No. 543-12, de fecha seis (6) de septiembre del año dos mil doce (2012), se adoptan las siguientes resoluciones. Q



**RESUELVE:**

**Resolución Número Uno (1):**

**ORDENAR**, como al efecto **ORDENA**, adjudicar el procedimiento de compra menor para la Adquisición de Garita prefabricada para ampliación del peaje de la entrada de la Sede Principal de APORDOM. Ref.: APORDOM-DAF-CM-2021-0006.

| NOMBRE DEL OFERENTE               | MONTO ADJUDICADO |
|-----------------------------------|------------------|
| Express Trailer Services ETS, SRL | RDS\$ 204,612.00 |

**Resolución Número dos (2):**

**ORDENAR**, como al efecto **ORDENA** a la Unidad de Compras y Contrataciones notificar la presente adjudicación a todos los oferentes dentro de un plazo de cinco (5) días hábiles a partir de la expedición del presente documento y difundirla en los portales web de la Entidad Contratante ([www.apordom.gob.do](http://www.apordom.gob.do)) y de la Dirección General de Compras y Contrataciones ([www.comprasdominicana.gov.do](http://www.comprasdominicana.gov.do)).

En la ciudad de Santo Domingo de Guzmán, República Dominicana, a los diecisiete (17) días del mes de marzo del año dos mil veintiuno (2021).

  
\_\_\_\_\_  
**Yudis Manuel Terrero**  
Director Financiero

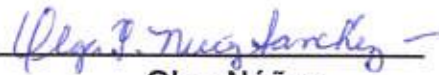

  
\_\_\_\_\_  
**Olga Núñez**  
Directora de Planificación

  
\_\_\_\_\_  
**Licdo. Moises Richardson**  
Responsable Oficina Libre Acceso a la Información

  
\_\_\_\_\_  
**Heimy Uribe**  
Encargada de compras





|                          |
|--------------------------|
| <b>No. EXPEDIENTE</b>    |
| APORDOM-DAF-CM-2021-0006 |
| <b>No. DOCUMENTO</b>     |
| NO.06-2021               |

Miércoles, 17 de marzo de 2021.

Página 1 de 1

**AUTORIDAD PORTUARIA DOMINICANA**  
**CERTIFICACIÓN DE CUOTA A COMPROMETER**  
**DIRECCIÓN FINANCIERA**

**REQUERIMIENTO** : Adquisición de Garita prefabricada para ampliación del peaje de la entrada de la Sede Principal de APORDOM.

**REFERENCIA** : APORDOM-DAF-CM-2021-0006

Yo, **Licdo. YUDIS MANUEL TERRERO**, en mi calidad de Director Financiero de AUTORIDAD PORTUARIA DOMINICANA.

**CERTIFICO:**

Que esta Dirección Financiera cuenta con la debida apropiación de fondos dentro del presupuesto del presente año 2021, y hace la reserva de la cuota de compromiso para el período **ENERO-MARZO** para la adquisición que se especifica a continuación:

| <i>Código</i> | <i>Cuenta presupuestaria</i> | <i>Nombre del Oferente</i>        | <i>Cuota a Comprometer</i> |
|---------------|------------------------------|-----------------------------------|----------------------------|
| 30201705      | 2.7.1.2.01                   | Express Trailer Services ETS, SRL | RD\$ 204,612.00            |

En ese sentido y en base al presupuesto aprobado el Procedimiento de Selección a utilizar para esta compra o contratación es **Compra Menor**.

Y para que conste, firmo la presente certificación,

**Licdo. YUDIS MANUEL TERRERO**  
 Director Financiero.



No. EXPEDIENTE

APORDOM-DAF-CM-2021-0006

Fecha de emisión: 17/3/2021

## APORDOM (Autoridad Portuaria Dominicana)

## ORDEN DE COMPRA

UNIDAD OPERATIVA DE COMPRAS Y CONTRATACIONES

No. Orden: APORDOM-2021-00062

Descripción: Adquisición de Garita prefabricada para ampliación del peaje de la entrada de la Sede Principal de APORDOM.

Modalidad de Compras: Compras Menores

## Datos del Proveedor

Razón social: Express Trailer Services ETS, SRL

RNC: 124007102

Nombre Comercial: Express Trailer Services ETS, SRL

Domicilio Comercial: Francisco Prats Ramirez, 10147 -, REPÚBLICA DOMINICANA

Teléfono: 809-331-0172

## Datos Generales del Contrato

Anticipo: 20.000000%

Forma de pago: Transferencia

Plazo de pago con recepción conforme: 60 días

Monto Total: 204,612.00

Moneda: DOP



## Detalle

| Item | Código | Descripción | Cantidad | Unidad | Precio Unit s/ITBIS | Imp Moneda Orig s/ITBIS | % Descuento | ITBIS Moneda Orig | Otros Impuestos Moneda Orig | Sub Total Moneda Orig |
|------|--------|-------------|----------|--------|---------------------|-------------------------|-------------|-------------------|-----------------------------|-----------------------|
|------|--------|-------------|----------|--------|---------------------|-------------------------|-------------|-------------------|-----------------------------|-----------------------|

## FIRMA RESPONSABLE AUTORIZADO

Firma  
  
Nombre y Apellido

Firma  
  
Nombre y Apellido

| Item | Código       | Descripción   | Cantidad | Unidad | Precio Unit<br>s/ITBIS | Imp<br>Moneda<br>Orig<br>s/ITBIS | %<br>Descuento | ITBIS<br>Moneda<br>Orig | Otros<br>Impuestos<br>Moneda<br>Orig | Sub Total<br>Moneda Orig |
|------|--------------|---|----------|--------|------------------------|----------------------------------|----------------|-------------------------|--------------------------------------|--------------------------|
| 1    | 3020170<br>5 | Adquisición de Garita para la Sede Principal de APORDOM | 2.00     | UD     | 86,700.00              | 173,400.00                       |                | 31,212.00               | 0.00                                 | 204,612.00               |

|                            |                   |
|----------------------------|-------------------|
| <b>Subtotal RD\$</b>       | <b>173,400.00</b> |
| Total Descuentos RD\$      | 0.00              |
| Total ITBIS RD\$           | 31,212.00         |
| Total Otros Impuestos RD\$ | 0.00              |
| <b>Total RD\$</b>          | <b>204,612.00</b> |

Observaciones:

| Plan de entrega |   |   |                    |                           |
|-----------------|---|---|--------------------|---------------------------|
| Ítem            | Descripción   | Dirección de entrega  | Cantidad requerida | Fecha necesidad           |
| 1               | Adquisición de Garita para la Sede Principal de APORDOM | Puerto Río Haina, Margen Oriental, Km 13 ½ Carretera Sánchez, Sto. Dgo. Deste, Prov. Santo Domingo, R.D.<br>OZAMA O METROPOLITANA<br>REPÚBLICA DOMINICANA | 2.00               | 26/3/2021<br>5:00:00 p.m. |



FIRMA RESPONSABLE AUTORIZADO

*Henry S. Vado*  
Firma

*Henry S. Vado*  
Nombre y Apellido



*Leon S. R.*  
Firma

*Leon S. R.*  
Nombre y Apellido

